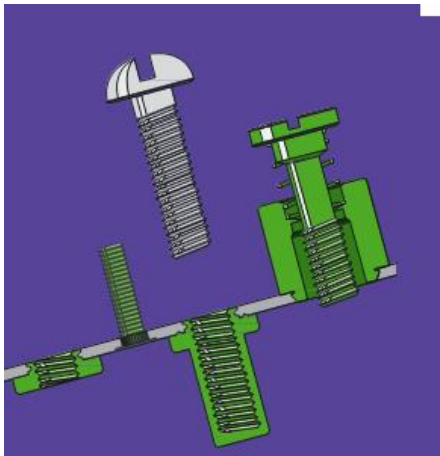

Запрессовочный крепеж

TITGEMEYER ^{gfo}

Оглавление:

1 Раздел	Гайка резьбовая	стр. 3
2 Раздел	Шпилька резьбовая	стр. 12
3 Раздел	Втулка резьбовая	стр. 18

Раздел каталога	 Гайка резьбовая	Материал			Станица
		Сталь оцинкованная	Сталь нержавеющая	Алюминий	
1	- для установки на металл	V	V	V	3
	- с стопорным кольцом для установки на металл	V	V		5
	- для установки на металл		V		6
	- для установки на металл заподлицо		V		7
	- для самоблокирующих материалов		V		8
	- для пластика, акрила и стекловолокна	V	V		9

2	 Шпилька резьбовая	Материал			
		Сталь оцинкованная	Сталь нержавеющая	Алюминий	
	- для установки на металл	V	V	V	10
	- для установки на тонкий металл	V	V		13
	- с высоким крутящим сопротивлением	V	V		15
3	 Втулка резьбовая	Материал			
		Сталь оцинкованная	Сталь нержавеющая	Алюминий	
	- открытая для установки на металл	V	V		16
	- закрытая для установки на металл	V	V		18
	- для установки на пластик	V			20

ООО «РиветКом»

Москва, Варшавское шоссе д. 125

Тел. +7 (495) 751 42 49

Гайка для установки на металл

Материал



Сталь оцинкованная (серия С)



Нержавеющая сталь (серия CS)



Алюминий (серия СА)

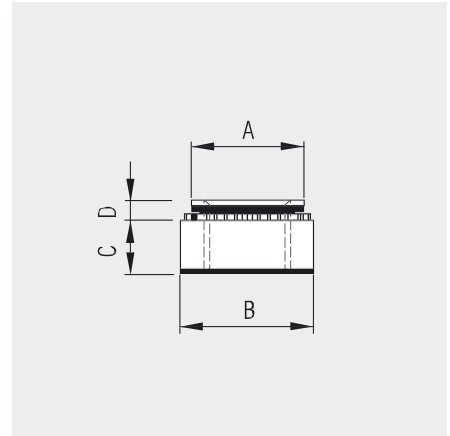

Резьба	Диаметр отверстия, +0.08 -0.00 [mm]	Толщина материала установки, min [mm]	A max [mm]	B ±0.25 [mm]	C ±0.25 [mm]	D max [mm]	Артикул		
							■Сталь оцинкованная	■Нержавеющая сталь	■Алюминий
M 2	4.25	0.8	4.22	6.3	1.5	0.76	—	—	—
		1.0	4.22	6.3	1.5	0.97	358 003	—	—
		1.4	4.22	6.3	1.5	1.37	358 004	—	—
		2.3	4.22	6.3	1.5	2.21	—	—	—
M 2.5	4.25	0.8	4.22	6.3	1.5	0.76	358 006	—	—
		1.0	4.22	6.3	1.5	0.97	358 007	358 051	—
		1.4	4.22	6.3	1.5	1.37	358 008	—	—
		2.3	4.22	6.3	1.5	2.21	—	—	—
M 3	4,25	0.8	4.22	6.3	1.5	0.76	358 010	358 060	—
		1.0	4.22	6.3	1.5	0.97	358 011	358 061	—
		1.4	4.22	6.3	1.5	1.37	358 012	358 062	—
		2.3	4.22	6.3	1.5	2.21	—	—	—
M 3.5	4.75	0.8	4.73	7.1	1.5	0.76	358 015	358 065	—
		1.0	4.73	7.1	1.5	0.97	358 016	—	—
		1.4	4.73	7.1	1.5	1.37	358 017	—	—
		2.3	4.73	7.1	1.5	2.21	—	—	—
M 4	5.4	0.8	5.38	7.9	2.0	0.76	358 020	358 070	—
		1.0	5.38	7.9	2.0	0.97	358 021	358 071	—
		1.4	5.38	7.9	2.0	1.37	358 022	358 072	—
		2.3	5.38	7.9	2.0	2.21	358 023	358 073	—
M 5	6.4	0.8	6.38	8.7	2.0	0.76	358 025	358 074	—
		1.0	6.38	8.7	2.0	0.97	358 026	358 076	—
		1.4	6.38	8.7	2.0	1.37	358 027	358 077	—
		2.3	6.38	8.7	2.0	2.21	358 028	—	—
M 6	8.75	1.4	8.72	11.05	4.08	1.37	358 030	358 080	—
		2.3	8.72	11.05	4.08	2.21	358 031	358 081	—
		3.2	8.72	11.05	4.08	3.05	358 032	358 082	—
M 8	10.5	1.4	10.44	12.65	5.47	1.37	358 035	358 090	—
		2.3	10.44	12.65	5.47	2.21	358 036	358 083	—
		3.2	10.44	12.65	5.47	3.05	—	—	—
M 10	14.0	2.3	13.94	17.35	7.48	2.21	358 040	—	—
		3.2	13.94	17.35	7.48	3.05	—	358 093	—
		6.4	13.94	17.35	7.48	6.00	—	—	—

Резьба	Диаметр отверстия, +0.08 -0.00 [mm]	Толщина материала установки, min [mm]	A max [mm]	B ±0.25 [mm]	C ±0.25 [mm]	D max [mm]	Артикул		
							■Сталь оцинкованная	■Нержавеющая сталь	■Алюминий
М 4	6.0	1.0	5.97	7.9	3.0	0.97			-
		1.4	5.97	7.9	3.0	1.37			358 727
М 5	7.5	1.0	7.47	9.5	3.8	0.97			-
		1.4	7.47	9.5	3.8	1.37			358 729
М 6	8.75	1.4	8.72	11.1	4.1	1.37			358 730
		2.3	8.7	11.1	4.1	2.21			358 731

Технические характеристики

Резьба	Материал установки					
	■Сталь			Алюминий		
	Сила запрессовки [kN]	Прочность растяжения Max [N]	Прочность вращения Max [Nm]	Сила запрессовки [kN]	Прочность растяжения Max [N]	Прочность вращения Max [Nm]
М 2	11.2–15.6	465	2.1	6.7–8.9	275	0.9
М 2.5	11.2–15.6	545	2.1	6.7–8.9	390	1.1
М 3	11.2–15.6	1010	2.1	6.7–8.9	745	1.4
М 3.5	13.4–26.7	1300	2.5	11.2–13.4	1050	2.8
М 4	18.0–27.0	1300	4.2	11.2–13.4	1100	4.0
М 5	18.0–31.0	1500	6.0	11.2–15.6	1225	5.7
М 6	27.0–36.0	1755	16.4	18.0–32.0	1570	9.6
М 8	27.0–36.0	1860	18.1	18.0–32.0	1560	13.0
М 10	32.0–50.0	2000	36.2	22.0–36.0	1750	32.7

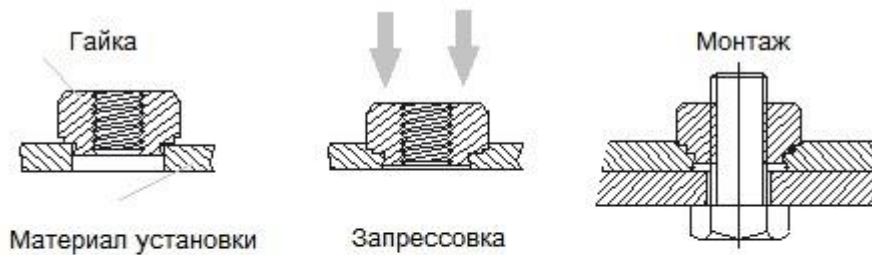

Гайка с стопорным
кольцом для установки
на металл

Материал

■ Сталь оцинкованная
(серия С)

■ Нержавеющая сталь
(серия CS)

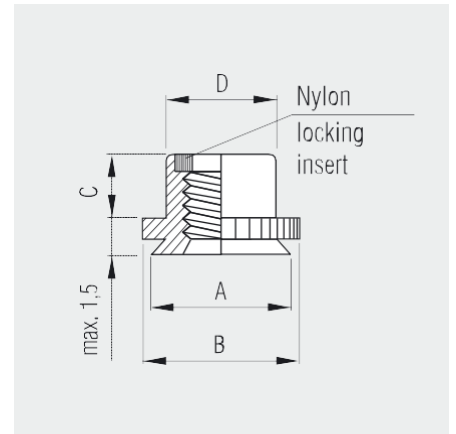

Резьба	Диаметр отверстия, +0.08 -0.00 [mm]	Толщина материала установки, min [mm]	A max [mm]	B ±0.25 [mm]	C ±0.25 [mm]	D max [mm]	Артикул		
							■ Сталь оцинкованная	■ Нержавеющая сталь	■ Алюминий
M 3	6.0	1.5 – 1.78	5.97	7.1	3.6	0.97	358 770	358 773	
M 4	7.5	1.5 – 1.78	7.47	8.6	4.2	0.97	358 778	–	
M 5	8.0	1.5 – 1.78	7.97	8.9	4.5	1.37	358 772	–	

Технические характеристики

Резьба	Материал установки					
	■ Сталь			Алюминий		
	Сила запрессовки [kN]	Прочность растяжения Max [N]	Прочность вращения Max [Nm]	Сила запрессовки [kN]	Прочность растяжения Max [N]	Прочность вращения Max [Nm]
M 3	13.34	1156	2.2	6.67 – 8.9	8.9	2.2
M 4	13.34	1290	6.7	6.67 – 8.9	8.9	6.7
M 5	13.34	1557	7.9	6.67 – 8.9	8.9	7.9

Гайка для установки на металл

Материал

■ Нержавеющая сталь
(CFE, CFEO серии)

■ Нержавеющая сталь
(CFEX, CFEOX серии)

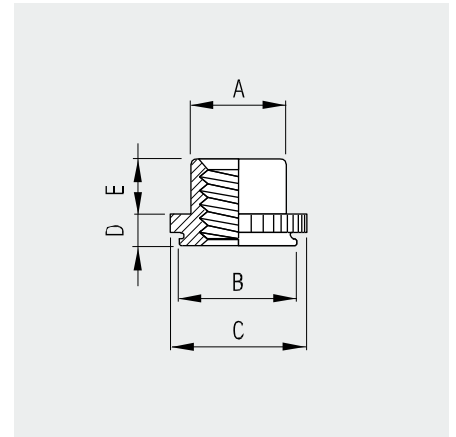

Резьба	Диаметр отверстия, +0.08 -0.00 [mm]	Толщина материала установки, min [mm]	A max [mm]	B ±0.25 [mm]	C ±0.25 [mm]	D max [mm]	E +0.04 [mm]	Артикул	
								Нержавеющая сталь (CFE, CFEO серии)	Нержавеющая сталь (CFEX, CFEOX серии)
М 3	4.4	1.02	3.96	4.34	4.88	1.02	1.90	—	358 633
		1.53	3.96	4.34	4.88	1.53	1.90	—	358 623
М 4	7.4	1.02	5.23	7.34	8.17	1.02	2.55	—	—
		1.53	5.23	7.34	8.17	1.53	2.55	—	—
М 5	7.4	1.02	6.48	7.34	8.17	1.02	3.05	—	—
		1.53	6.48	7.34	8.17	1.53	3.05	358 606	358 637
М 6	8.75	1.53	7.72	8.71	9.74	1.53	3.30	—	—

Технические характеристики

Резьба	Материал установки					
	■Сталь			Алюминий		
	Сила запрессовки [kN]	Прочность растяжения Min/Max [N]	Прочность вращения Max [Nm]	Сила запрессовки [kN]	Прочность растяжения Min/Max [N]	Прочность вращения Max [Nm]
М 3	6.7	600 - 900	1.3	4.0	380 - 590	1.3
М 4	11.1	1100 - 1600	5.3	7.0	675 - 1100	4.0
М 5	12.0	1200 - 1600	8.3	7.0	700 - 1225	7.3
М 6	15.6	1800	11.3	9.0	1400	10.0

Гайка для установки
на металл заподлицо

Материал

Нержавеющая сталь
(CFL серии)

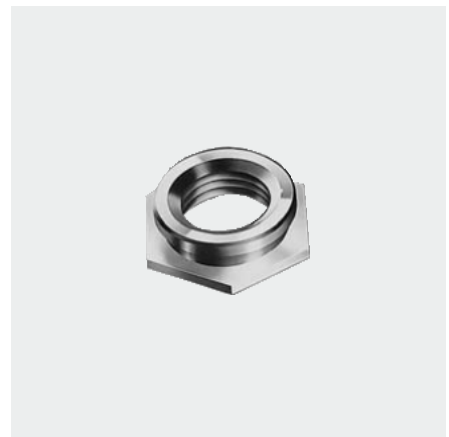
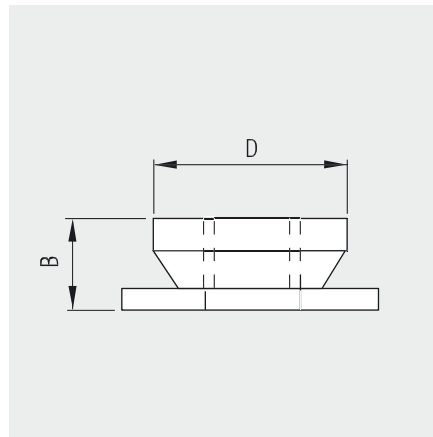

Резьба	Диаметр отверстия, +0.08 -0.00 [mm]	Толщина материала установки, min [mm]	SW [mm]	B [mm]	D max [mm]	Артикул		
						■ Сталь оцинкованная	■ Нержавеющая сталь	■ Алюминий
M 2	4.4	1.5	4.8	1.5	4.34		358 501	
M 2.5	4.4	1.5	4.8	1.5	4.34		358 502	
M 3	4.4	1.5	4.8	1.5	4.34		358 506	
		2.3	4.8	2.3	4.34		358 507	
M 3.5	5.4	1.5	6.4	1.5	5.35		–	
		2.3	6.4	2.3	5.35		–	
M 4	7.4	1.5	7.94	1.5	7.34		358 511	
		2.3	7.94	2.3	7.34		358 512	
M 5	7.9	1.5	8.73	1.5	7.87		358 516	
		2.3	8.73	2.3	7.87		358 517	
M 6	8.8	3.2	9.53	3.1	8.71		358 518	

Технические характеристики

Резьба	Материал установки					
	■ Сталь			Алюминий		
	Сила запрессовки [kN]	Прочность растяжения Min/Max [N]	Прочность вращения Max [Nm]	Сила запрессовки [kN]	Прочность растяжения Min/Max [N]	Прочность вращения Max [Nm]
M 2	13.3	0.9		8.9	0.9	
M 2.5	13.3	0.9		8.9	0.9	
M 3	13.3	0.9		8.9	0.9	
M 3.5	15.0	1.0		8.9	0.9	
M 4	17.0	1.1		8.9	1.0	
M 5	17.0	1.1		11	1.1	
M 6	20.0	3.7		15	2.8	

Гайка для
самоблокирующих
материалов

Материал

■ Нержавеющая
сталь (CFSP серия)

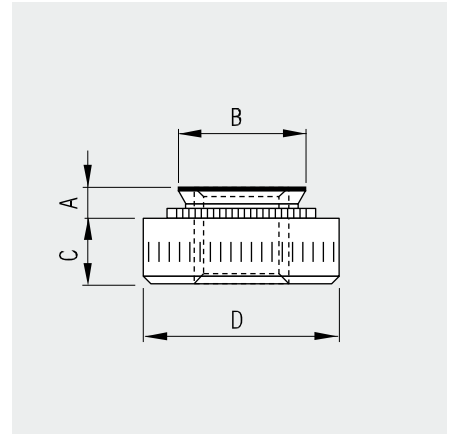

Резьба	Диаметр отверстия, +0.08 -0.00 [mm]	Толщина материала установки, min [mm]	A max [mm]	B ±0.25 [mm]	C ±0.25 [mm]	D max [mm]	Артикул		
							■ Сталь оцинкованная	■ Нержавеющая сталь	■ Алюминий
М 3	4.25	0.8 – 1.0	0.76	4.22	1.5	6.3		358 789	
		1.0	0.97	4.22	1.5	6.3		358 790	
		1.4	1.37	4.22	1.5	6.3		358 791	
М 4	5.4	0.8 – 1.0	0.76	5.38	2.0	7.9		–	
		1.0	0.97	5.38	2.0	7.9		358 794	
		1.4	1.37	5.38	2.0	7.9		358 795	
М 5	6.4	0.8 – 1.0	0.76	6.38	2.0	8.7		–	
		1.0	0.97	6.38	2.0	8.7		–	
		1.4	1.37	6.38	2.0	8.7		358 796	
М 6	8.75	1.4	1.37	8.72	4.1	11.1		358 799	

Технические характеристики

Резьба	Сила запрессовки [kN]	Прочность растяжения [N]	Прочность вращения [Nm]
М 3	13–22	570	1.55
	13–22	720	1.90
	13–22	1285	2.00
М 4	22–31	640	3.35
	22–31	790	4.15
	22–31	1595	5.05
М 5	26–40	790	3.90
	26–40	1020	5.05
	26–40	1770	6.75
М 6	40–48	1990	16.5

Гайка для пластика,
акрила и
стекловолокна

Материал

■ Сталь оцинкованная
(СКФ2 серии)

■ Нержавеющая сталь
(СКФС2 серии)

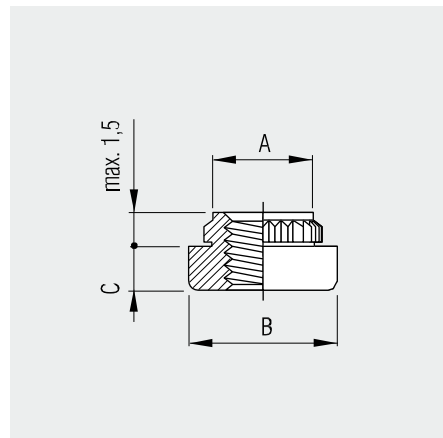

Резьба	Диаметр отверстия, +0.08 -0.00 [mm]	Толщина материала установки, min [mm]	A max [mm]	B ±0.08 [mm]	C ±0.13 [mm]	Артикул		
						■ Сталь оцинкованная	■ Нержавеющая сталь	■ Алюминий
M 2.5	4.2	1.5	4.68	5.56	1.5	358 551	—	
M 3	4.2	1.5	4.68	5.56	1.5	358 561	358 593	
M 4	6.4	1.5	6.81	8.74	2.0	358 571	358 594	
M 5	6.9	1.5	7.37	9.53	3.0	358 572	—	

Технические характеристики

Резьба	Сила запрессовки [kN]	Прочность растяжения [N]	Прочность вращения [Nm]
M 2.5	2.22	200	1.35
M 3	2.22	200	1.35
M 4	2.90	330	3.70
M 5	2.90	350	4.50

Шпилька резьбовая
для установки на металл

Материал

■ **Сталь оцинкованная**
(CH серии)

■ **Нержавеющая сталь**
(CHS серии)

■ **Алюминий**

(CHA серии)

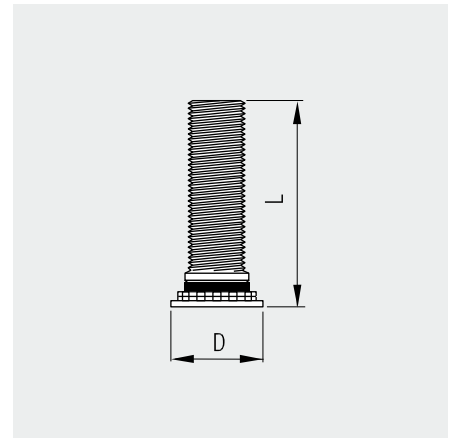

Резьба	Диаметр отверстия, +0.08 -0.00 [mm]	Толщина материала установки, min [mm]	L [mm]	D [mm]	Артикул		
					■Сталь оцинкованная	■Нержавеющая сталь	■Алюминий
M 2	2.0	1.0	8	3.9	358 111	-	-
			10	3.9	358 112	-	-
M 2.5	2.5	1.0	6	4.1	358 120	358 220	-
			8	4.1	358 121	-	-
			10	4.1	358 122	-	-
			12	4.1	358 123	- 358 224	-
			15	4.1	358 124	358 225	-
			18	4.1	358 125	358 220	-
M 3	3.0	1.0	5	4.6	358 129	-	-
			6	4.6	358 130	358 230	-
			8	4.6	358 131	358 231	358 911
			10	4.6	358 132	358 232	-
			12	4.6	358 133	358 233	-
			15	4.6	358 134	358 234	358 914
			18	4.6	358 135	358 235	-
			20	4.6	358 136	358 236	358 916
			22	4.6	358 137	358 237	-
			25	4.6	358 138	358 238	-
			30	4.6	358 176	358 230	-
			M 4	4.0	1.0	6	5.9
8	5.9	358 141				358 241	-
10	5.9	358 142				358 242	358 942
12	5.9	358 143				358 243	-
13.5	5.9	358 980				-	-
15	5.9	358 144				358 244	358 944
16	5.9	358 844				-	-
18	5.9	358 145				358 245	358 945
20	5.9	358 146				358 246	-
22	5.9	358 147				358 247	-

			25		358 148	358 248	358 948
			28		358 199	-	-
			30		358 150	358 250	358 950
			35		358 139	-	-
			38		358 149	358 258	-
M 5	5,0	1,0	6		358 169	-	-
			8		358 151	358 251	-
			10		358 152	358 252	-
			12		358 153	358 253	-
			15		358 154	358 254	-
			18		358 155	358 255	-
			20		358 156	358 256	-
			22		358 115	358 257	-
			25		358 158	-	-
			28		358 173	358 259	-
			30		358 160	358 260	-
			35		358 159	358 249	-
			38		358 157	358 262	-
M 6	6.0	1.6	8	8.2	358 161	-	-
			10		358 162	358 261	-
			12		358 163	358 263	358 308
			15		358 164	358 264	-
			18		358 165	358 265	-
			20		358 166	358 266	358 311
			22		358 167	-	-
			25		358 168	358 268	358 313
			28		-	-	-
			30		358 170	358 270	-
			35		358 171	358 271	-
			38		358 172	-	-
			50		358 179	-	-
M8	8.0	2.4	8	9.6	-	-	-
			10		-	-	-
			12		358 183	-	-
			15		358 184	358 284	-
			18		358 185	358 285	-
			20		358 186	358 286	-
			22		358 187	-	-
			25		358 188	358 288	-
			28		-	-	-
			30		358 190	358 291	-
			35		358 191	385 292	-
			8		-	-	-
			10		-	-	-

Технические характеристики

Резьба	Материал установки	Сила запрессовки [kN]	Прочность растяжения [N]	Прочность вращения [Nm]
М 2.0	Алюминий 1.6 mm	8.9	625	0.9
	Сталь 1.5 mm	11.1	1025	0.9
М 2.5	Алюминий 1.6 mm	12.9	890	1.6
	Сталь 1.5 mm	14.7	1240	1.6
М 3	Алюминий 1.6 mm	15.6	980	1.6
	Сталь 1.5 mm	22.3	1550	2.7
М 4	Алюминий 1.6 mm	22.3	1290	2.8
	Сталь 1.5 mm	28.9	1780	4.1
М 5	Алюминий 1.6 mm	24.5	1470	3.4
	Сталь 1.5 mm	33.4	2440	6.4
М 6	Алюминий 1.6 mm	28.9	2000	7.2
	Сталь 1.5 mm	29.8	3110	11.2
М 8	Алюминий 1.6 mm	29.0	2440	11.2
	Сталь 1.5 mm	44.5	3780	19.1

Резьба	Размеры установки [mm]	
	X+0.1	Y+0.08
М 2.5	3.1	2.5
М 3	3.6	3.0
М 3.5	4.1	3.5
М 4	4.6	4.0
М 5	5.6	5.0
М 6	6.6	6.0
М 8	—	8.0

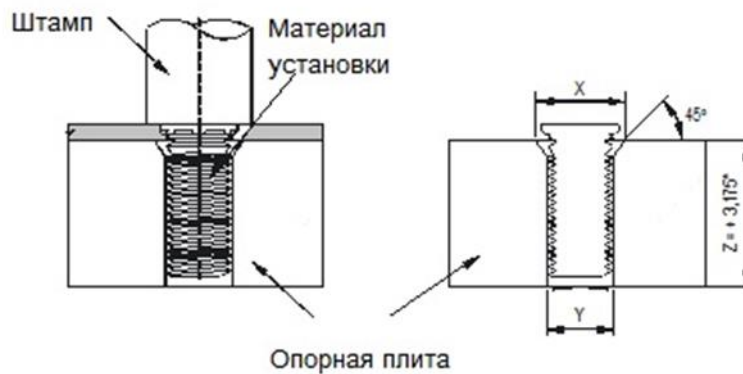

Шпилька резьбовая
для установки на
тонкий металл

Материал

■ Сталь оцинкованная
(CH серии)

■ Нержавеющая сталь
(TCH series)

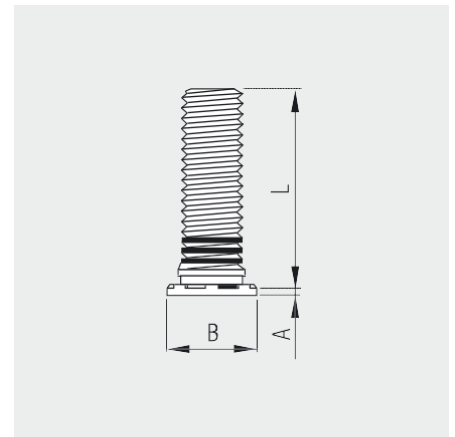

Резьба	Диаметр отверстия, +0.08 -0.00 [mm]	Толщина материала установки, min [mm]	L [mm]	A [mm]	B [mm]	Артикул	
						■ Сталь оцинкованная	■ Нержавеющая Сталь
М 3	3.0	0.51	6.0	0.64	4.5	358 850	-
			8.0			358 851	-
			10.0			-	-
			12.0			-	-
			15.0			358 854	-
			18.0			-	358 885
			20.0			-	-
М 4	4.0	0.51	10.0	0.64	5.8	-	-
			12.0			-	-
			15.0			-	-
			18.0			-	-
			20.0			-	-
			22.0			-	-
			25.0			-	-
			28.0			-	-
			30.0			-	-
			35.0			-	-
38.0	-	-					
М 5	5.0	1.0	10.0	0.64	6.4	-	-
			12.0			-	-
			15.0			-	-
			18.0			-	-
			20.0			-	-
			22.0			-	-
			25.0			-	-
			28.0			-	-
			30.0			-	-
			35.0			-	-
38.0	-	-					

Технические характеристики

Резьба	Материал установки	Сила запрессовки [kN]	Прочность растяжения [N]	Прочность вращения [Nm]
М 3	Алюминий 0.5 mm	5.3	190	0.8
	Сталь 0.6 mm	6.7	290	1.0
М 4	Алюминий 0.5 mm	9.8	245	0.7
	Сталь 0.6 mm	13.4	495	2.5
М 5	Алюминий 0.5 mm	13.4	265	1.2
	Сталь 0.6 mm	17.8	665	2.9

Шпилька резьбовая
с высоким крутящим
сопротивлением

Материал

■ Сталь оцинкованная
(СН серии)

■ Нержавеющая сталь
(ТСН серии)

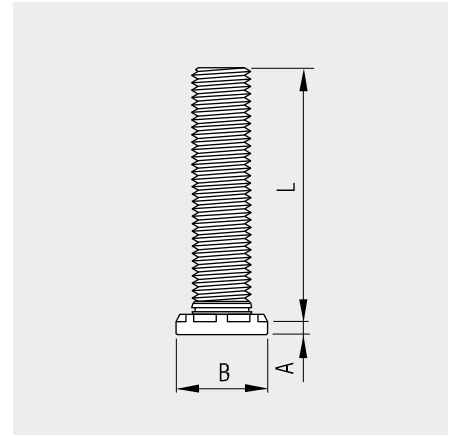

Резьба	Диаметр отверстия, +0.08 -0.00 [mm]	Толщина материала установки, min [mm]	L [mm]	A [mm]	B [mm]	Артикул	
						■ Сталь оцинкованная	■ Нержавеющая Сталь
М 5	5.0	1.3	15.0	1.14	7.8	358 808	-
			20.0			-	-
			25.0			-	-
			30.0			-	-
М 6	6.0	1.5	20.0	1.27	9.4	358 812	-
			25.0			-	-
			30.0			-	-
			35.0			358 815	-
М 8	8,0	2.0	16.0	1.78	12.5	358 816	-
			20.0			358 817	-
			25.0			358 818	358 824
			30.0			358 819	-
			35.0			358 820	-
			40.0			-	-
			50.0			-	-

Технические характеристики

Резьба	Материал установки	Сила запрессовки [kN]	Прочность растяжения [N]	Прочность вращения [Nm]
М 5	Алюминий 1.6 mm	13.0	778	6.8
	Сталь 1.5 mm	26.0	1556	6.8
М 6	Алюминий 1.6 mm	29.0	1620	17.9
	Сталь 1.5 mm	33.0	2020	23.7
М 8	Алюминий 2.3 mm	35.6	1780	43.4
	Сталь 2.3 mm	44.5	2890	43.4

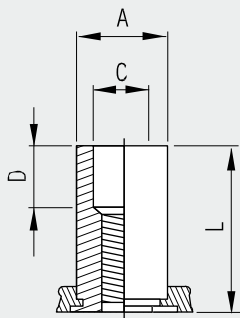

**Втулка резьбовая
открытая для
установки на металл**

Материал

■ **Сталь
оцинкованная
(CFSO серии)**

■ **Нержавеющая
сталь
(CFSOS серии)**

Резьба	Диаметр отверстия, +0.08 -0.00 [mm]	Толщина материала установки, min [mm]	L [mm]	A [mm]	SW [mm]	C [mm]	D [mm]	Артикул				
								Сталь оцинкованная	Нержавеющая сталь			
M 3	4.2	1.0	3.0	4.19	4.8	3.2	0	-	-			
			4.0					358 331	358 381			
			5.0					358 337	-			
			6.0					358 332	358 382			
			8.0					358 333	358 383			
			10.0					358 334	358 385			
			12.0					358 335	-			
			4.0					-	-			
	5.4	1.0	14.0	4.19	4.8	3.2	4.0	4.0	358 336	-		
			3.0					5.38	6.4	0	358 340	-
			4.0					-	-	358 341	-	
			5.0					-	-	358 342	-	
			6.0					-	-	358 343	358 391	
			8.0					-	-	358 344	358 390	
			9.0					-	-	358 350	-	
			10.0					-	-	358 345	358 393	
			12.0					-	-	358 346	358 394	
			14.0					-	-	358 347	358 349	
			16.0					-	-	-	-	
			18.0					-	-	358 348	-	
22.0	-	-	358 349	-								
M 3.5	5.4	1.0	3.0	5.38	6.4	4.0	0	-	-			
			4.0				-	-				
			6.0				-	-				
			8.0				-	-				
			10.0				-	-				
			12.0				-	-				
			14.0				-	-				
			16.0				-	-				
			18.0				-	-				
			8.0				-	-				
8.0	-	-										
M 4	7.2	1.3	3.0	7.11	7.9	4.8	0	358 359	-			
			4.0				358 351	358 373				
			6.0				358 352	358 384				
			-				-	-				

			7.0					358 356	-
			8.0					358 353	358 389
			10.0				4.0	358 354	-
			12.0					358 355	-
			14.0					-	-
			16.0				8.0	358 361	-
			18.0					358 358	-
			20.0					358 357	-
			22.0				11.0	358 360	-
M 5	7.2	1.3	3.0	7.11	7.9	5.2	0	-	-
			4.0					358 362	-
			6.0					358 363	358 388
			8.0					358 364	358 387
			10.0				4.0	358 365	-
			12.0					-	-
			14.0					358 367	-
			16.0				8.0	-	-
			18.0					-	-
			20.0					-	358 386
			22.0				11.0	-	-

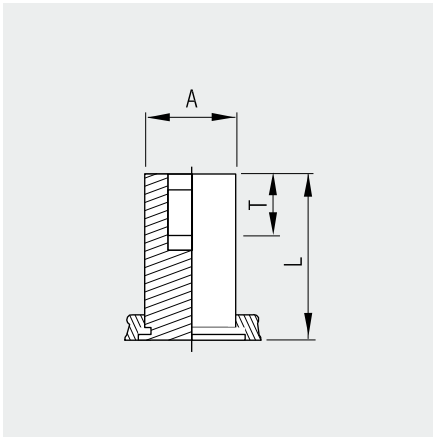

**Втулка резьбовая
закрытая для
установки на
металл**

Материал

- **Сталь
оцинкованная
(CFSO серии)**
- **Нержавеющая
сталь**

* T – длина резьбы

Резьба	Диаметр отверстия, +0.08 -0.00 [mm]	Толщина материала установки, min [mm]	L [mm]	A [mm]	SW [mm]	T* [mm]	Артикул	
							Сталь оцинкованная	Нержавеющая сталь
M 3	4.2	1.0	6.0	4.19	4.8	3.2	358 402	–
			8.0			4.0	358 403	–
			10.0				358 404	–
			12.0			5.0	358 405	–
			14.0			6.5	358 406	–
			16.0				358 407	–
			18.0			9.5	358 408	–
			20.0				358 409	–
			22.0				358 410	–
			5.4			1.0	6.0	5.38
	8.0	4.0	358 413	358 439				
	9.0		358 401	–				
	10.0		358 414	358 440				
	10.0		358 411	–				
	12.0	5.0	358 415	358 441				
	14.0	6.5	358 416	358 442				
	16.0		358 417	–				
	18.0	9.5	358 418	–				
	20.0		358 419	–				
	22.0		358 420	–				
25.0		358 448	–					
M 4	7.2	1.3	8.0	7.11	7.9	4.0	358 423	358 473
			10.0				358 424	358 474
			11.5				358 422	–
			12.0			5.0	358 425	358 475
			14.0			6.5	358 426	358 476
			16.0				358 427	358 477
			18.0			9.5	358 428	–
			20.0				358 429	–
			22.0				358 430	358 454
			M 5			7.2	1.3	8.0
			10.0				358 444	–

			12.0			5.0	358 445	358 484
			14.0			6.5	–	–
			16.0		358 447		358 486	
			18.0		–		358 487	
			20.0		–		–	
			22.0		358 450		–	
			25.0		358 452		–	

Технические характеристики

Резьба	Материал установки					
	■ Сталь			■ Алюминий		
	Сила запрессовки [kN]	Прочность растяжения Max [N]	Прочность вращения Max [Nm]	Сила запрессовки [kN]	Прочность растяжения Max [N]	Прочность вращения Max [Nm]
M 3	9.6	990	2.1	4.7	700	1.20
M 3.5	14.5	1850	2.5	7.4	1310	2.79
M 4	17.6	2460	8.45	10.5	1750	5.01
M 5	17.6	2460	8.45	10.5	1750	5.01

**Втулка резьбовая
для установки
на пластик**

Материал

 **Сталь
оцинкованная
(СКФЕ серии)**

 **Нержавеющая
сталь
(СКФСЕ серии)**

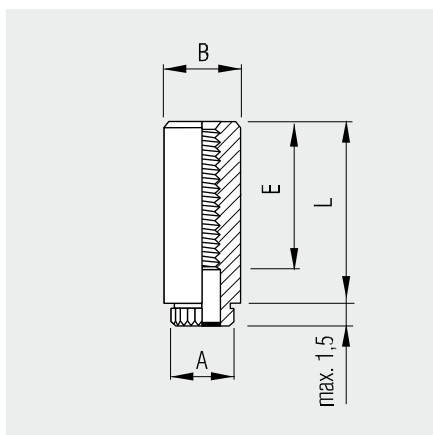

Резьба	Диаметр отверстия, +0.08 -0.00 [mm]	Толщина материала установки, min [mm]	L [mm]	A [mm]	B [mm]	E [mm]	Артикул	
							Сталь оцинкованная	Нержавеющая сталь
М 3	4.2	3.0	4.68	5.56	3.0	4.4	358 655	-
		4.0			-		-	
		6.0			358 657		-	
		8.0			358 658		-	
		10.0			-		-	
		12.0			-		-	
		14.0			-		-	
		16.0			-		-	

Технические характеристики

Резьба	Сила запрессовки [kN]	Прочность растяжения Max [N]	Прочность вращения Max [Nm]
М 3	2.22	200	1036